

Gegenstand:	Funkentstördrossel Stromkom.	Kunde:	Magnetec GmbH
Sachnummer:	MB-028	Index:	01
		Kundensach. Nr.:	/

1. Maßbild

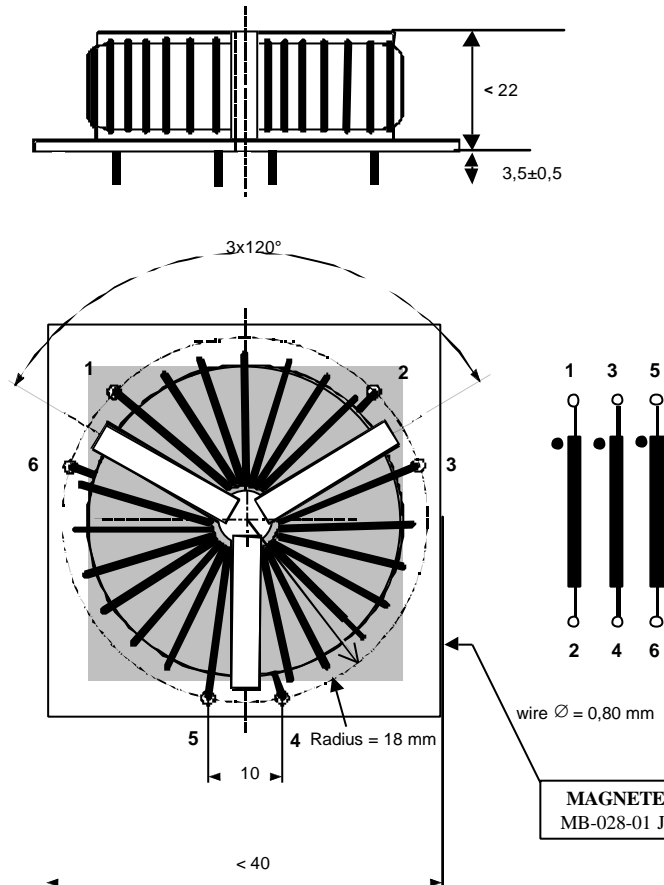

Entwicklungsmuster
development sample

JM: Datumscode
nach IEC 62 5.1

2. Kernwerkstoff: Nanoperm[®]

3. Nennwerte:

Nennspannung:	440 V _{eff}	Wicklungswiderstand:	30 mΩ
Nenninduktivität:	3 x 5,5 mH	Norm:	prEN 60938-1
Nennstrom:	3,5 A	Umgebungstemperatur:	-40°C ...+70°C
Streuinduktivität:	ca. 30 μH	Lagertemperatur:	-40°C ...+85°C

Index:	Änderung:	Datum:	Name:
01			

Erstellt Datum: 21.08.2000

Geprüft Datum:

Freigabe Datum:

Name: Ferch

Name:

Name: